

DL-Antriebe zur motorischen Steuerung von Gleitläden

Um den Antrieb dezent in die Wand einlassen zu können, ohne dabei Wärmebrücken zu erzeugen, haben wir die seitlich abgebildete Montagehülse entwickelt. Der Motor wird vorne dichtschießend montiert.

Typ 610/910 Montage in Außenwand

Typ 611/911 Montage in Außenwand, mit Notbedienung

Typ 620/920 Montage in Leibung

Typ 630/930 Montage in Innenwand



Technische Daten	DL 600	DL 900
Ladenfläche Einzelflügel mit Antrieb:	ca. 1,2 m ²	ca. 2 m ²
Ladenfläche 2 gekoppelte Flügel m. 1 Antr.):	ca. 2,0 m ²	ca. 3,0 m ²
Flächengewicht der angetriebenen Läden:	18,0 kg	30,0 kg
Bedienung bis Windstärke (Beaufort):	6 (13,8 m/s)	7 (17,1 m/s)

Einfache, präzise Installation durch toleranzflexibles Montagesystem

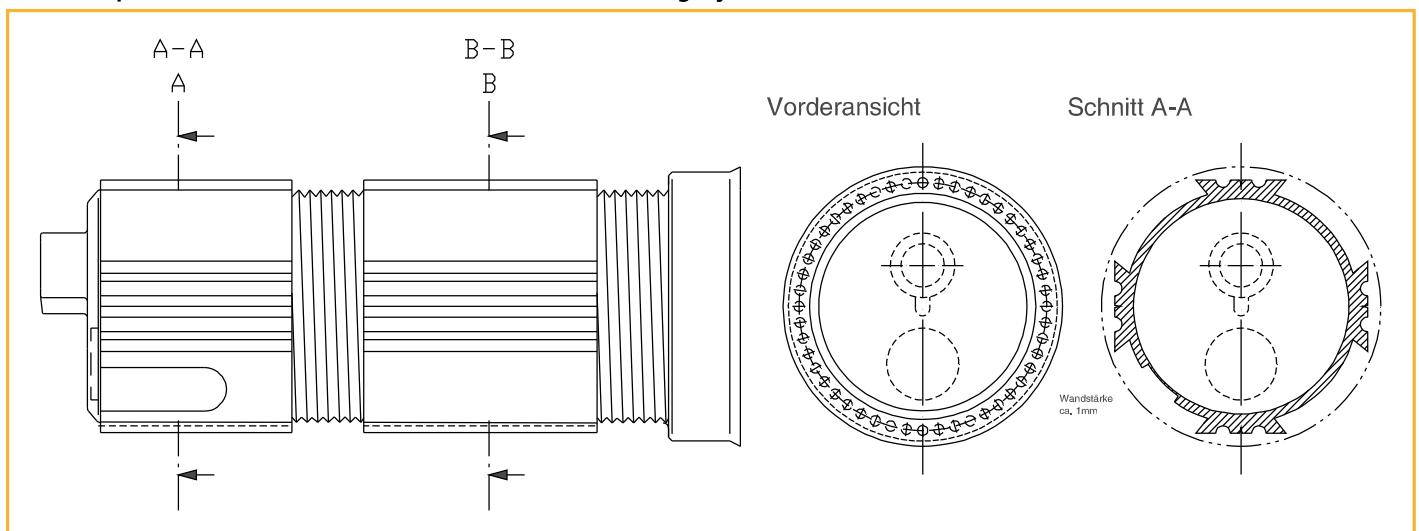

Die Zeichnung zeigt den Bohrkranz in der Ansicht der Dose. Dieser erlaubt es, den Motor in der Dose noch fein zu justieren, um mögliche Bautoleranzen ausgleichen zu können.

Bauphysikalisch optimierter DL-Antrieb: Die Motorhülse verursacht keine Wärmebrücke

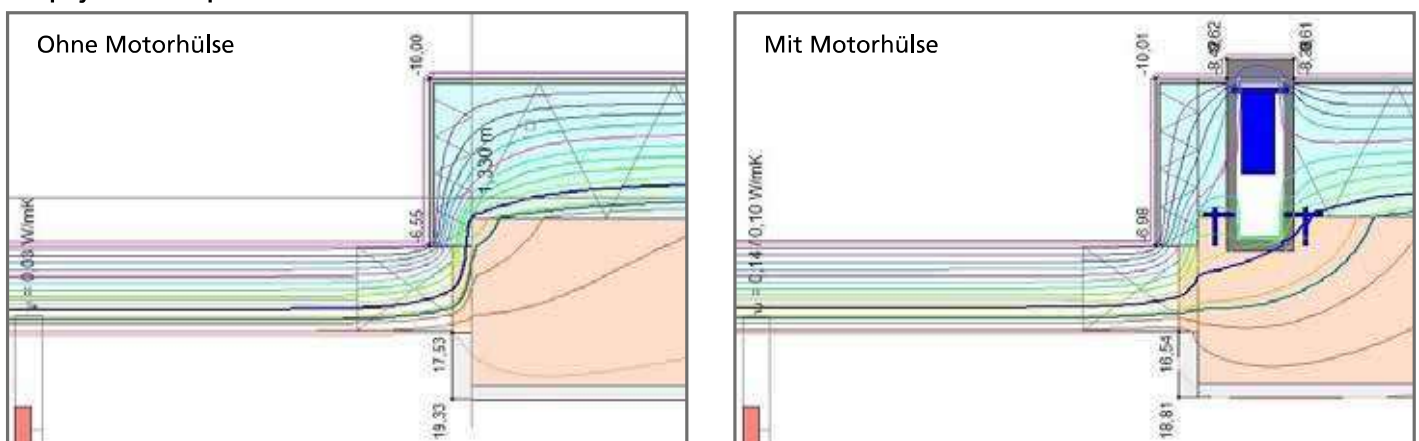

Die oben dargestellten Isothermenverläufe in einer Wand zeigen im Vergleich, dass durch den Einbau des DL-Antriebsgehäuses die Wand wärmetechnisch nicht geschwächt wird.